

## SOLICITUD DE LICENCIA DE TERRAZAS VINCULADAS A ESTABLECIMIENTO DE HOSTELERÍA

### DATOS DEL ESTABLECIMIENTO \*

SITUACIÓN (CALLE/PLAZA...)	REFERENCIA CATASTRAL	
NOMBRE DEL ESTABLECIMIENTO	AFORO	SUP. CONSTRUIDA (m <sup>2</sup> )

### DATOS DE LA TERRAZA \*

PERIODO QUE SOLICITA:	<input type="checkbox"/> ANUAL	<input type="checkbox"/> TRIMESTRAL	INDICAR TRIMESTRE
SUPERFICIE (m <sup>2</sup> ):	NÚMERO DE MESAS:	NÚMERO DE SILLAS:	
PLATAFORMA FIJA DESMONTABLE	<input type="checkbox"/> SÍ <input type="checkbox"/> NO	m <sup>2</sup>	OTROS ELEMENTOS

### SOLICITANTE \*

APELLIDOS Y NOMBRE / RAZÓN SOCIAL	NIF / CIF
-----------------------------------	-----------

### REPRESENTANTE

APELLIDOS Y NOMBRE	NIF
--------------------	-----

### DATOS A EFECTOS DE NOTIFICACIÓN \*

APELLIDOS Y NOMBRE / RAZÓN SOCIAL	NIF / CIF	
DOMICILIO (CALLE, PLAZA..., NÚMERO, BLOQUE, PLANTA, PUERTA...)		
MUNICIPIO	PROVINCIA	DISTRITO POSTAL
TELÉFONO	CORREO ELECTRÓNICO	FAX

### DOCUMENTACIÓN QUE SE ACOMPAÑA \*

- Documentación acreditativa de la personalidad de la persona interesada y/o representante legal
- Fotocopia de la Licencia de actividad vigente o Declaración Responsable
- Documentación técnica con modelo de esquema de ubicación (anexo 3)
- Copia de la póliza de seguro de responsabilidad civil
- Justificante de abono de las tasas correspondientes
- Autorización expresa de los propietarios colindantes si es necesario

Quien suscribe, cuyos datos personales se consignan, SOLICITA le sea concedida la correspondiente licencia en las condiciones establecidas en la legislación aplicable al efecto, haciéndose responsable de la veracidad de los datos aportados, del cumplimiento de los requisitos exigidos, de las consecuencias administrativas, civiles y penales que lleva aparejada la inexactitud, falsedad o falta de veracidad de los datos o documentos aportados y que es conocedor del régimen jurídico en precario de la instalación.

Firma de la persona Solicitante

\* Campo obligatorio

En cumplimiento con el Reglamento UE2016/679, del Parlamento Europeo y del Consejo de 27 de abril de 2016, por el Ayuntamiento de El Viso del Alcor, como responsable del tratamiento de los datos de carácter personal, se le informa que, los datos recabados se incorporarán a las correspondientes actividades de tratamiento y serán tratados con la finalidad específica de cada tratamiento, así como para realizar estadísticas.- La legitimación del tratamiento puede estar basada en el consentimiento de las personas interesadas y/o el cumplimiento de una obligación legal y/o el cumplimiento del interés público. Al presentar esta solicitud la persona interesada presta su consentimiento para la utilización de sus datos en esta actividad de tratamiento.- Los datos no podrán ser cedidos a terceros salvo en los supuestos previstos en la normativa vigente sobre protección de datos de carácter personal.- El plazo de conservación de los datos dependerá de lo especificado para cada tratamiento de datos personales.- Las personas cuyos datos personales sean tratados por este Ayuntamiento, podrán ejercitar los derechos de acceso, rectificación, supresión, oposición, limitación del tratamiento y portabilidad, así como oponerse a la toma de decisiones individuales automatizadas, incluida la elaboración de perfiles, en la forma prevista en la legislación vigente sobre la materia, ante el órgano responsable del fichero.- Así mismo, los usuarios tienen también derecho a presentar una reclamación ante la Agencia Española de Protección de Datos.

**DECLARACIÓN RESPONSABLE PARA RENOVACIÓN  
LICENCIA DE TERRAZAS VINCULADAS A ESTABLECIMIENTO DE HOSTELERÍA  
SIN MODIFICACIÓN DE CONDICIONES**

**DATOS DEL ESTABLECIMIENTO \***

SITUACIÓN (CALLE/PLAZA...)	REFERENCIA CATASTRAL	
NOMBRE DEL ESTABLECIMIENTO	AFORO	SUP. CONSTRUIDA (m <sup>2</sup> )

**DATOS DE LA TERRAZA \***

PERIODO QUE SOLICITA:	<input type="checkbox"/> ANUAL	<input type="checkbox"/> TRIMESTRAL	INDICAR TRIMESTRE
SUPERFICIE (m <sup>2</sup> ):	NÚMERO DE MESAS:	NÚMERO DE SILLAS:	
PLATAFORMA FIJA DESMONTABLE	<input type="checkbox"/> SÍ	<input type="checkbox"/> NO	m <sup>2</sup> OTROS ELEMENTOS

**SOLICITANTE \***

APELLIDOS Y NOMBRE / RAZÓN SOCIAL	NIF / CIF
-----------------------------------	-----------

**REPRESENTANTE**

APELLIDOS Y NOMBRE	NIF
--------------------	-----

**DATOS A EFECTOS DE NOTIFICACIÓN \***

APELLIDOS Y NOMBRE / RAZÓN SOCIAL	NIF / CIF	
DOMICILIO (CALLE, PLAZA..., NÚMERO, BLOQUE, PLANTA, PUERTA...)		
MUNICIPIO	PROVINCIA	DISTRITO POSTAL
TELÉFONO	CORREO ELECTRÓNICO	FAX

**DOCUMENTACIÓN QUE SE ACOMPAÑA \***

- Documentación acreditativa de la personalidad de la persona interesada y/o representante legal
- Fotocopia de la Licencia de actividad vigente o Declaración Responsable
- Modelo anexo 3 con indicación de nuevo periodo
- Copia de la póliza de seguro de responsabilidad civil
- Justificante de abono de las tasas correspondientes
- Autorización expresa de los propietarios colindantes si es necesario

Quien suscribe, cuyos datos personales se consignan, DECLARA BAJO SU RESPONSABILIDAD que sigue cumpliendo con la legislación vigente y SOLICITA le sea RENOVADA la correspondiente licencia en las condiciones establecidas en la legislación aplicable al efecto, haciéndose responsable de la veracidad de los datos aportados, del cumplimiento de los requisitos exigidos, de las consecuencias administrativas, civiles y penales que lleva aparejada la inexactitud, falsedad o falta de veracidad de los datos o documentos aportados y que es conocedor del régimen jurídico en precario de la instalación.

Firma de la persona Solicitante

\* Campo obligatorio

En cumplimiento con el Reglamento UE2016/679, del Parlamento Europeo y del Consejo de 27 de abril de 2016, por el Ayuntamiento de El Viso del Alcor, como responsable del tratamiento de los datos de carácter personal, se le informa que, los datos recabados se incorporarán a las correspondientes actividades de tratamiento y serán tratados con la finalidad específica de cada tratamiento, así como para realizar estadísticas.- La legitimación del tratamiento puede estar basada en el consentimiento de las personas interesadas y/o el cumplimiento de una obligación legal y/o el cumplimiento del interés público. Al presentar esta solicitud la persona interesada presta su consentimiento para la utilización de sus datos en esta actividad de tratamiento.- Los datos no podrán ser cedidos a terceros salvo en los supuestos previstos en la normativa vigente sobre protección de datos de carácter personal.- El plazo de conservación de los datos dependerá de lo especificado para cada tratamiento de datos personales.- Las personas cuyos datos personales sean tratados por este Ayuntamiento, podrán ejercitar los derechos de acceso, rectificación, supresión, oposición, limitación del tratamiento y portabilidad, así como oponerse a la toma de decisiones individuales automatizadas, incluida la elaboración de perfiles, en la forma prevista en la legislación vigente sobre la materia, ante el órgano responsable del fichero.- Así mismo, los usuarios tienen también derecho a presentar una reclamación ante la Agencia Española de Protección de Datos.

## COMUNICACIÓN PREVIA CAMBIO TITULARIDAD DE LA LICENCIA DE TERRAZAS VINCULADAS A ESTABLECIMIENTO DE HOSTELERÍA

### DATOS DEL NUEVO ESTABLECIMIENTO CON DECLARACIÓN RESPONSABLE \*

SITUACIÓN (CALLE/PLAZA...)	REFERENCIA CATASTRAL	
NOMBRE DEL ESTABLECIMIENTO	AFORO	SUP. CONSTRUIDA (m <sup>2</sup> )

### DATOS DE LA TERRAZA \*

PERIODO QUE SOLICITA: <input type="checkbox"/> ANUAL <input type="checkbox"/> TRIMESTRAL		INDICAR TRIMESTRE
SUPERFICIE (m <sup>2</sup> ):	NÚMERO DE MESAS:	NÚMERO DE SILLAS:
PLATAFORMA FIJA DESMONTABLE	<input type="checkbox"/> SÍ <input type="checkbox"/> NO m <sup>2</sup>	OTROS ELEMENTOS

### SOLICITANTE \*

APELLIDOS Y NOMBRE / RAZÓN SOCIAL	NIF / CIF
-----------------------------------	-----------

### REPRESENTANTE

APELLIDOS Y NOMBRE	NIF
--------------------	-----

### DATOS A EFECTOS DE NOTIFICACIÓN \*

APELLIDOS Y NOMBRE / RAZÓN SOCIAL		NIF / CIF
DOMICILIO (CALLE, PLAZA..., NÚMERO, BLOQUE, PLANTA, PUERTA...)		
MUNICIPIO	PROVINCIA	DISTRITO POSTAL
TELÉFONO	CORREO ELECTRÓNICO	FAX

### DOCUMENTACIÓN QUE SE ACOMPAÑA \*

- Documentación acreditativa de la personalidad de la persona interesada y/o representante legal
- Fotocopia de la Licencia de actividad vigente o Declaración Responsable
- Declaración responsable del cambio de titularidad de la actividad

Quien suscribe, cuyos datos personales se consignan, COMUNICA el cambio de titularidad, haciéndose responsable de la veracidad de los datos aportados, del cumplimiento de los requisitos exigidos, de las consecuencias administrativas, civiles y penales que lleva aparejada la inexactitud, falsedad o falta de veracidad de los datos o documentos aportados y que es conocedor del régimen jurídico en precario de la instalación.

Firma de la persona Solicitante

\* Campo obligatorio

En cumplimiento con el Reglamento UE2016/679, del Parlamento Europeo y del Consejo de 27 de abril de 2016, por el Ayuntamiento de El Viso del Alcor, como responsable del tratamiento de los datos de carácter personal, se le informa que, los datos recabados se incorporarán a las correspondientes actividades de tratamiento y serán tratados con la finalidad específica de cada tratamiento, así como para realizar estadísticas.- La legitimación del tratamiento puede estar basada en el consentimiento de las personas interesadas y/o el cumplimiento de una obligación legal y/o el cumplimiento del interés público. Al presentar esta solicitud la persona interesada presta su consentimiento para la utilización de sus datos en esta actividad de tratamiento.- Los datos no podrán ser cedidos a terceros salvo en los supuestos previstos en la normativa vigente sobre protección de datos de carácter personal.- El plazo de conservación de los datos dependerá de lo especificado para cada tratamiento de datos personales.- Las personas cuyos datos personales sean tratados por este Ayuntamiento, podrán ejercitar los derechos de acceso, rectificación, supresión, oposición, limitación del tratamiento y portabilidad, así como oponerse a la toma de decisiones individuales automatizadas, incluida la elaboración de perfiles, en la forma prevista en la legislación vigente sobre la materia, ante el órgano responsable del fichero.- Así mismo, los usuarios tienen también derecho a presentar una reclamación ante la Agencia Española de Protección de Datos.

**ANEXO 3**  
**MODELO ESQUEMA UBICACIÓN**  
**LICENCIA DE TERRAZAS VINCULADAS A ESTABLECIMIENTO DE HOSTELERÍA**

- Esquema o plano a incluir por la persona solicitante



ESTABLECIMIENTO	SITUACIÓN	TITULAR
-----------------	-----------	---------

SUPERFICIE (m <sup>2</sup> )	NÚMERO DE MESAS	NÚMERO DE SILLAS	PERIODO
------------------------------	-----------------	------------------	---------

**INFORMACIÓN PARA EL PAGO DE TASAS**

<b>VELADORES EN LA VÍA PÚBLICA</b>		<input type="checkbox"/> SÍ	<input type="checkbox"/> NO	<b>CARPA EN ESPACIOS LIBRES</b>	
Si señala "SÍ", marque abajo las opciones que procedan					
<input type="checkbox"/> ELIMINA APARCAMIENTOS	<input type="checkbox"/> USA ESPACIOS COLINDANTES	<input type="checkbox"/> PLATAFORMA FIJA DESMONTABLE	<input type="checkbox"/> SÍ	<input type="checkbox"/> NO	

COLÓQUESE A LA VISTA DEL PÚBLICO EN EL EXTERIOR DEL LOCAL

**ANEXO 4**  
**EJEMPLO DE VALLA PROTECCIÓN PARA**  
**LICENCIA DE TERRAZAS VINCULADAS A ESTABLECIMIENTO DE HOSTELERÍA**

→ Solo modelo orientativo.

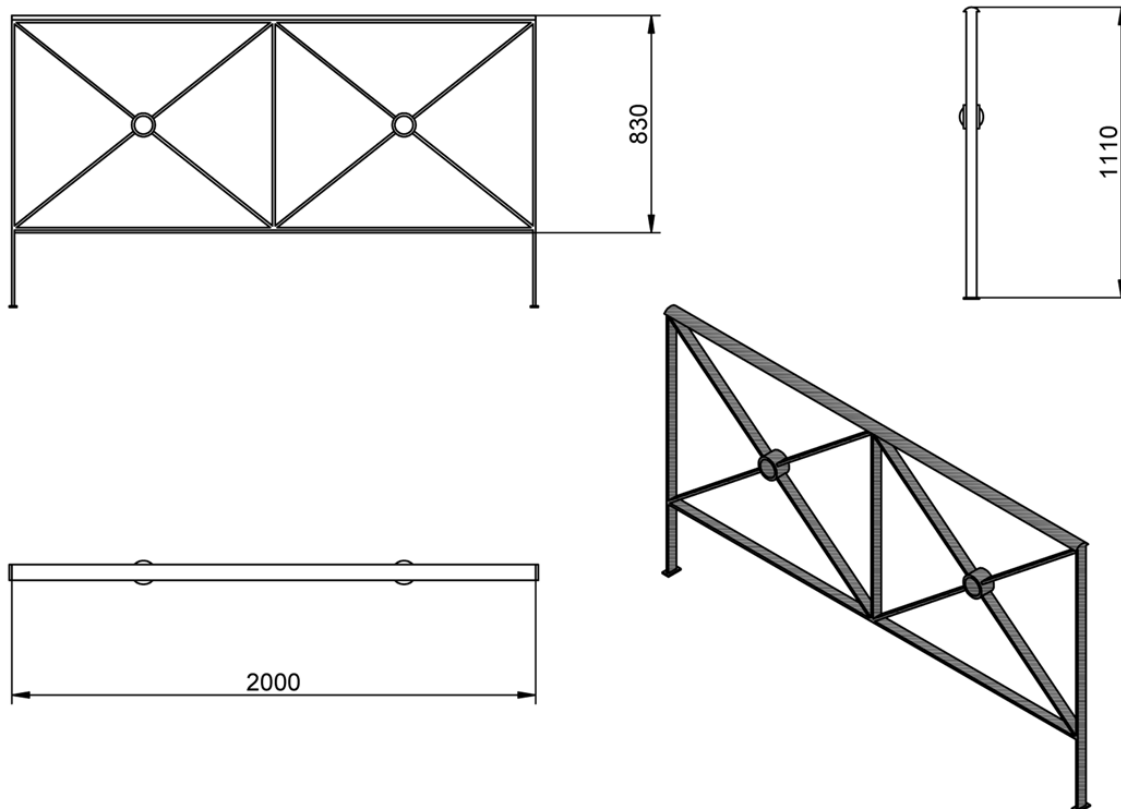

Este diseño es meramente orientativo, pudiendo ser el instalado DIFERENTE, aunque deberá ser acorde al entorno y a los diseños cercanos o aledaños con intención de conseguir un conjunto homogéneo y elegante que no desvirtúe las condiciones del espacio urbano donde se ubica.

→ Como mínimo deberán cumplir las siguientes condiciones:

- Condiciones de altura, dimensiones y diseño acorde al CTE.
- Perímetro cerrado en su totalidad para garantizar la salida de los usuarios por el acerado.
- Material y anclaje resistentes para garantizar la protección y seguridad.
- Anclajes embebidos, fácilmente desmontables y protegidos (tapón, tapa o similar) cuando no estén en uso.

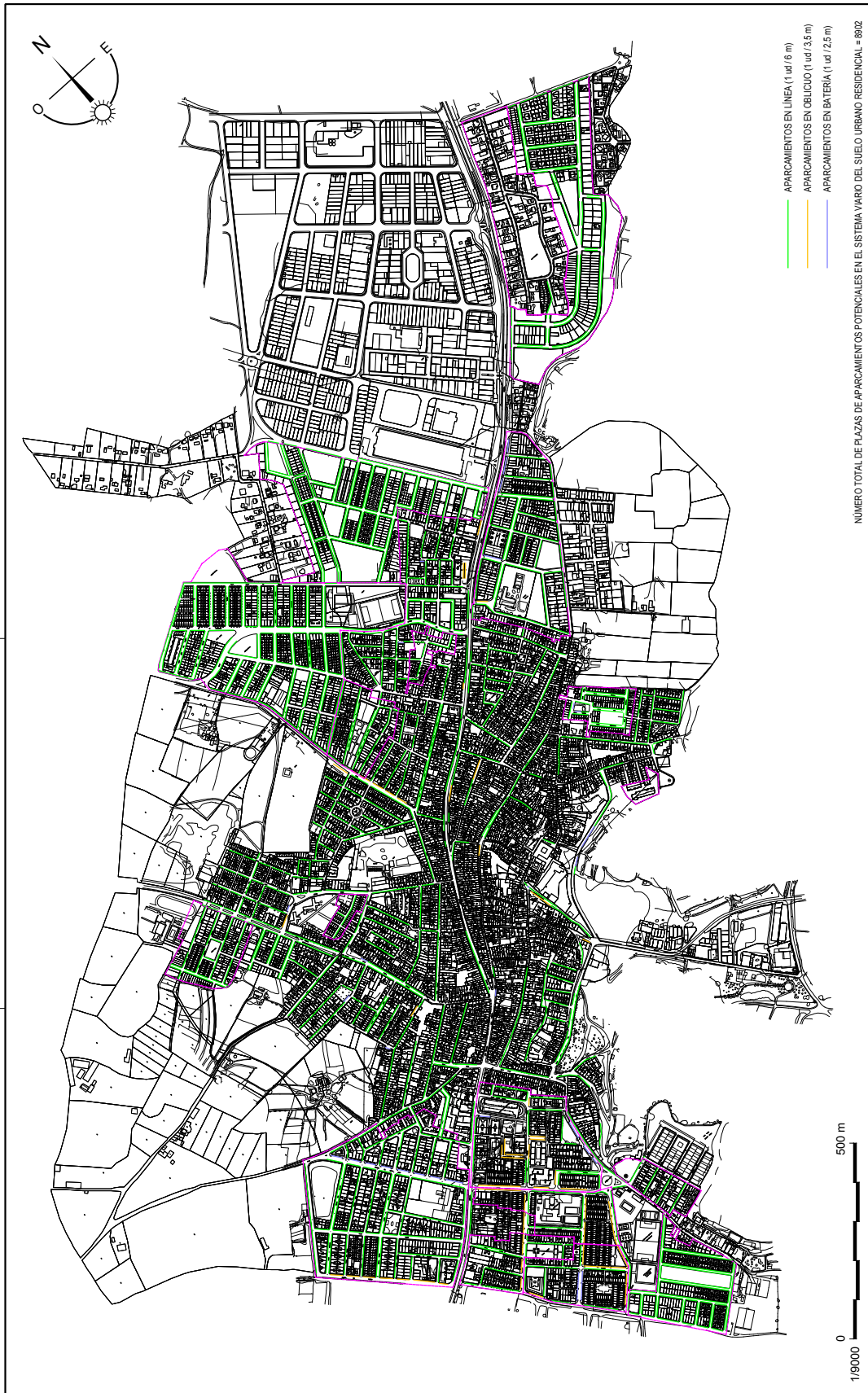

<b>TRABAJO:</b> PROPUESTA DE ORDENANZA DE OCUPACIÓN DE ESPACIO PÚBLICO CON VELADORES		PLANO Nº:
<b>TIPO:</b> ESTUDIOS PREVIOS		<b>01</b>
<b>OBJETO:</b> CONTABILIZACIÓN APROXIMADA DEL NÚMERO DE APARCAMIENTOS POTENCIALES EN EL SISTEMA VARIO DEL SUELO URBANO RESIDENCIAL		
<b>UBICACIÓN:</b> EL VISO DEL ALCOR (SEVILLA), 4.º 1520		
<b>PLANO:</b> LOCALIZACIÓN Y TIPOLOGÍA DE LAS DISTINTAS ZONAS DE APARCAMIENTO		

<b>OTROS DATOS</b>	
ESCALA:	1/9000
FECHA:	DICIEMBRE 2016
SUSTITUYE A:	-
EXPEDIENTE Nº:	-

<b>TÉCNICO REDACTOR</b>		<b>FIRMA:</b>
NOMBRE:	JOSÉ ANTONIO MARTÍN MORALES	
TÍTULO:	ARQUITECTO	
C.O.A-SEVILLA Nº:	4272	

<b>INICIATIVA</b>		<b>FIRMA:</b>
NOMBRE:	EMC. AYUNTAMIENTO DE EL VISO DEL ALCOR	
NIF:	P-4110200-E	